

## ワイド ボール レール システム用アクセサリ

### 潤滑プレート ワイド G1/8

－ 材料：アルミニウム

#### 取付け要領

ランナー ブロックへの各種取付け方法に必要な部品が付いています。

ランナー ブロックの潤滑ニップルが使用できます。

取付けについては「取付説明書 ボールレール システム」をご参照ください。

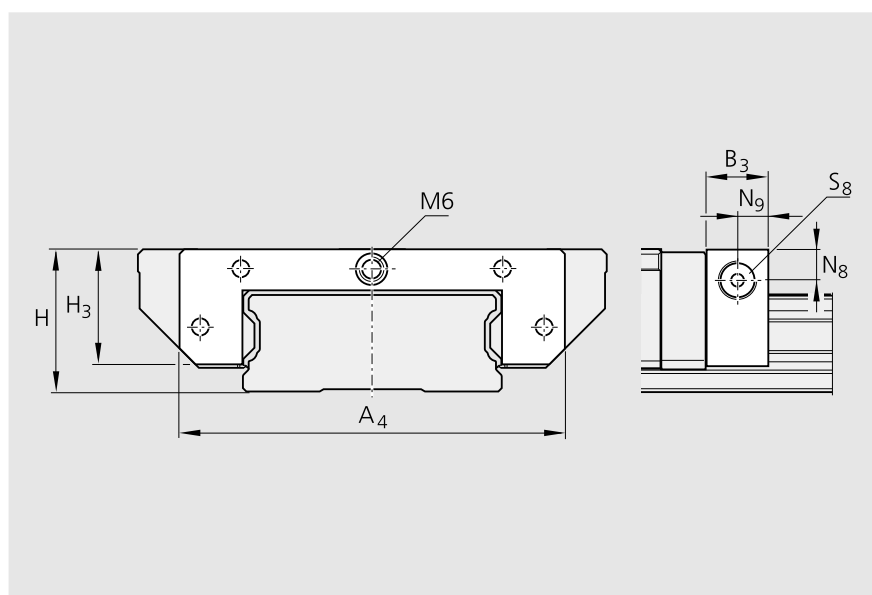

サイズ	部品番号	寸法 (mm)							重量 (g)
		A <sub>4</sub>	B <sub>3</sub>	H	H <sub>3</sub>	N <sub>8</sub>	N <sub>9</sub>	S <sub>8</sub>	
25/70	R1670 211 40	99	19	35	29.6	8.4	8	G 1/8 深さ 8	65
35/90	R1670 311 30	129	19	50	42.0	9.5	8	G 1/8 深さ 8	120

金属スクレーパー ワイド

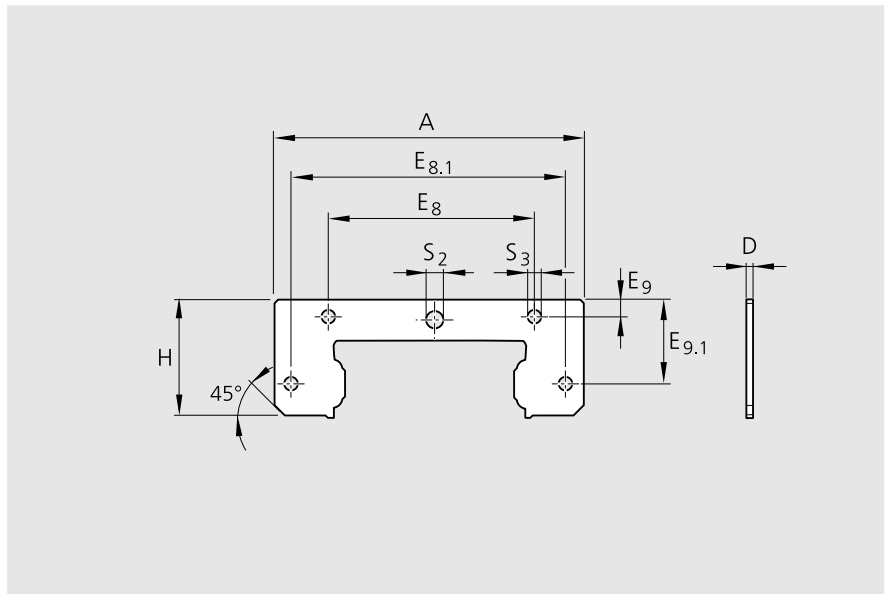

サイズ	部品番号	寸法 (mm)									重量 (g)
		A	H	E <sub>8</sub>	E <sub>8.1</sub>	E <sub>9</sub>	E <sub>9.1</sub>	S <sub>2</sub>	S <sub>3</sub>	D	
20/40	R1670 510 00	60.0	21.7	18.00	53.4	2.65	7.35	∅4	∅3.5	1.0	7
25/70	R1670 210 10	101.0	29.1	35.00	83.5	4.35	10.75	∅7	∅4.0	1.0	14
35/90	R1670 310 10	129.0	40.8	79.00	116.0	5.60	28.70	∅7	∅4.0	1.0	25

2ピース追加シール

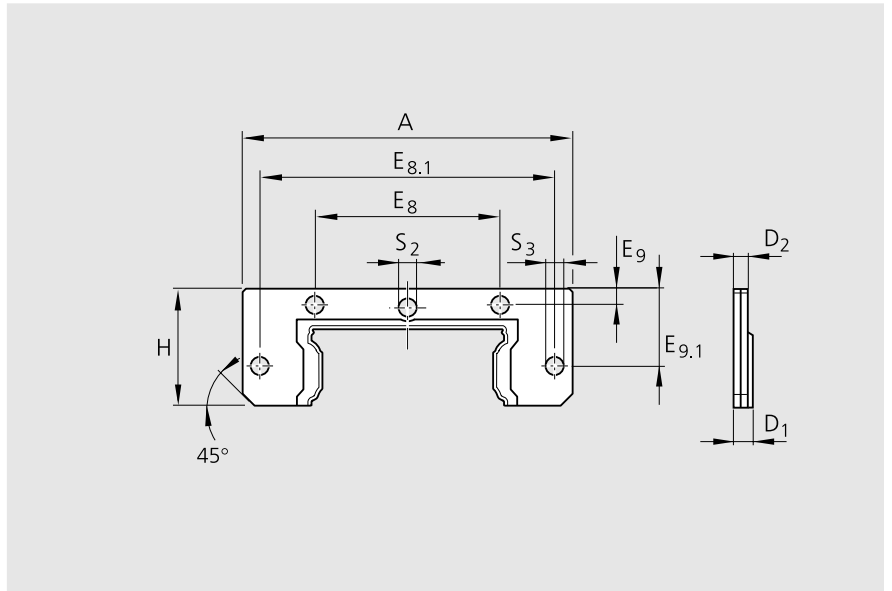

サイズ	部品番号	寸法 (mm)									重量 (g)	
		A	H	E <sub>8</sub>	E <sub>8.1</sub>	E <sub>9</sub>	E <sub>9.1</sub>	S <sub>2</sub>	S <sub>3</sub>	D <sub>1</sub>		D <sub>2</sub>
20/40	R1619 522 20	60.0	21.7	18.00	53.4	2.65	7.35	∅4.0	∅3.5	3.3	2.5	7.5
25/70	R1619 222 20	99.0	28.6	35.00	83.5	4.30	10.70	∅7.3	∅4.0	3.3	2.5	14.5
35/90	R1619 322 20	128.6	41.0	79.00	116.0	5.80	28.90	∅7.0	∅4.0	4.5	3.3	40.0

## ワイド ボール レール システム用アクセサリー

### ジャバラ ワイド

— 材料：ポリウレタン コーティングのポリエステル布製ジャバラ  
ランナー ブロックの潤滑ニップルが使用できます。

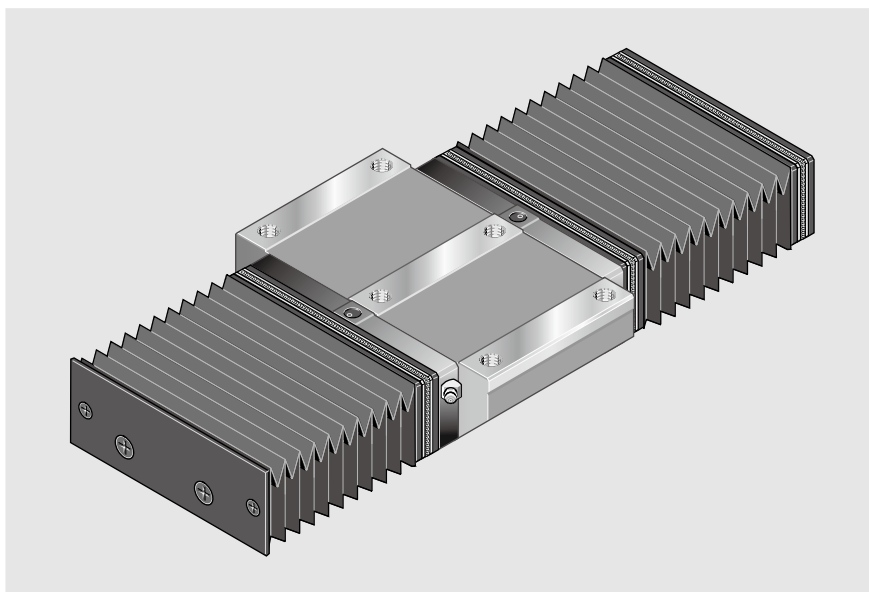

### ジャバラの部品番号

#### ジャバラの発注例

サイズ 35/90、タイプ 2、  
ひだ数 36  
1670-302-00、ひだ数 36

サイズ	タイプ2		タイプ4		タイプ9	
	取付けフレームと エンドプレート付き	ひだ数	両側に 取付けフレーム付き	ひだ数	ジャバラのみ (交換部品)	ひだ数
20/40	R1670 502 00	...	R1670 504 00	...	R1670 509 00	...
25/70	R1670 202 00	...	R1670 204 00	...	R1670 209 00	...
35/90	R1670 302 00	...	R1670 304 00	...	R1670 309 00	...

### 取付け要領

ジャバラは仮取付けされています。

取付けねじが付いています。

タイプ 2 は、ガイド レール両端面にサイズ M4、深さ 8 mm、皿穴 2 × 45° の穴ぐりをして、それぞれ 2 個ねじを取り付ける必要があります。\*

ランナー ブロックの潤滑ニップルが使用できます。

\* サイズ 20/40 はレール中央にねじ 1 本のみ

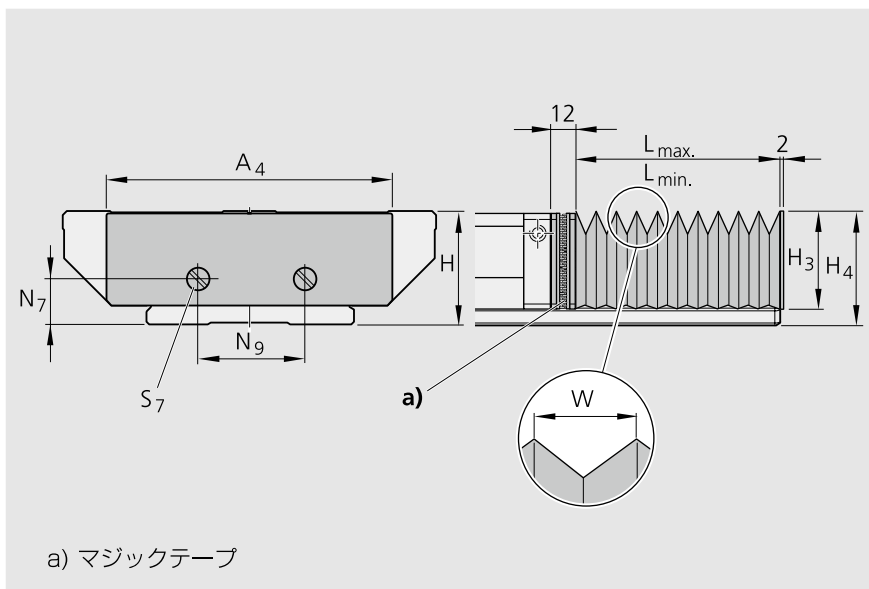

### ジャバラの寸法

サイズ	寸法 (mm)								係数 U
	A <sub>4</sub>	H	H <sub>3</sub>	H <sub>4</sub>	N <sub>7</sub>	N <sub>9</sub>	S <sub>7</sub>	W	
20/40	73	27	31	35	11.5	-	M4	19.9	1.12
25/70	101	35	29	35	14.0	26	M4	12.9	1.25
35/90	128	50	42	49	21.5	40	M4	19.9	1.18

## ワイド ボール レール システム用アクセサリー

### ジャバラの計算

$$L_{\max} = (\text{ストローク} + 30) \cdot U$$

$$L_{\min} = L_{\max} - \text{ストローク}$$

$$\text{ひだ数} = \frac{L_{\max}}{W} + 2$$

$L_{\max}$  = 伸び時のジャバラの長さ

$L_{\min}$  = 圧縮時のジャバラの長さ  
 ストローク = ストローク

$U$  = 係数

$W$  = ひだの最大伸び (mm)

### レールの長さの計算

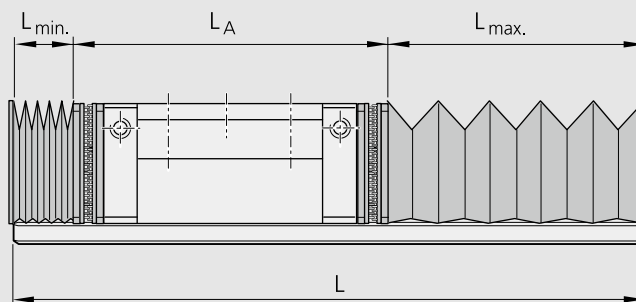

$$L = L_{\min} + L_{\max} + L_A$$

$L$  = レールの長さ (mm)

### アクセサリーの取付け

潤滑プレート、ジャバラなどアクセサリーの取付けについては「取付説明書 ボールレール システム」RJ 82 270をご参照ください。